

- OBSERVAÇÃO IMPORTANTE:
1. A IMPLANTAÇÃO PADRÃO É APENAS SUGESTIVA.
 2. CADA CIDADE/MUNICÍPIO DEVE SEGUIR A IMPLANTAÇÃO ELABORADA PELA EQUIPE TÉCNICA DA SOP PARA SEU RESPECTIVO TERRENO.

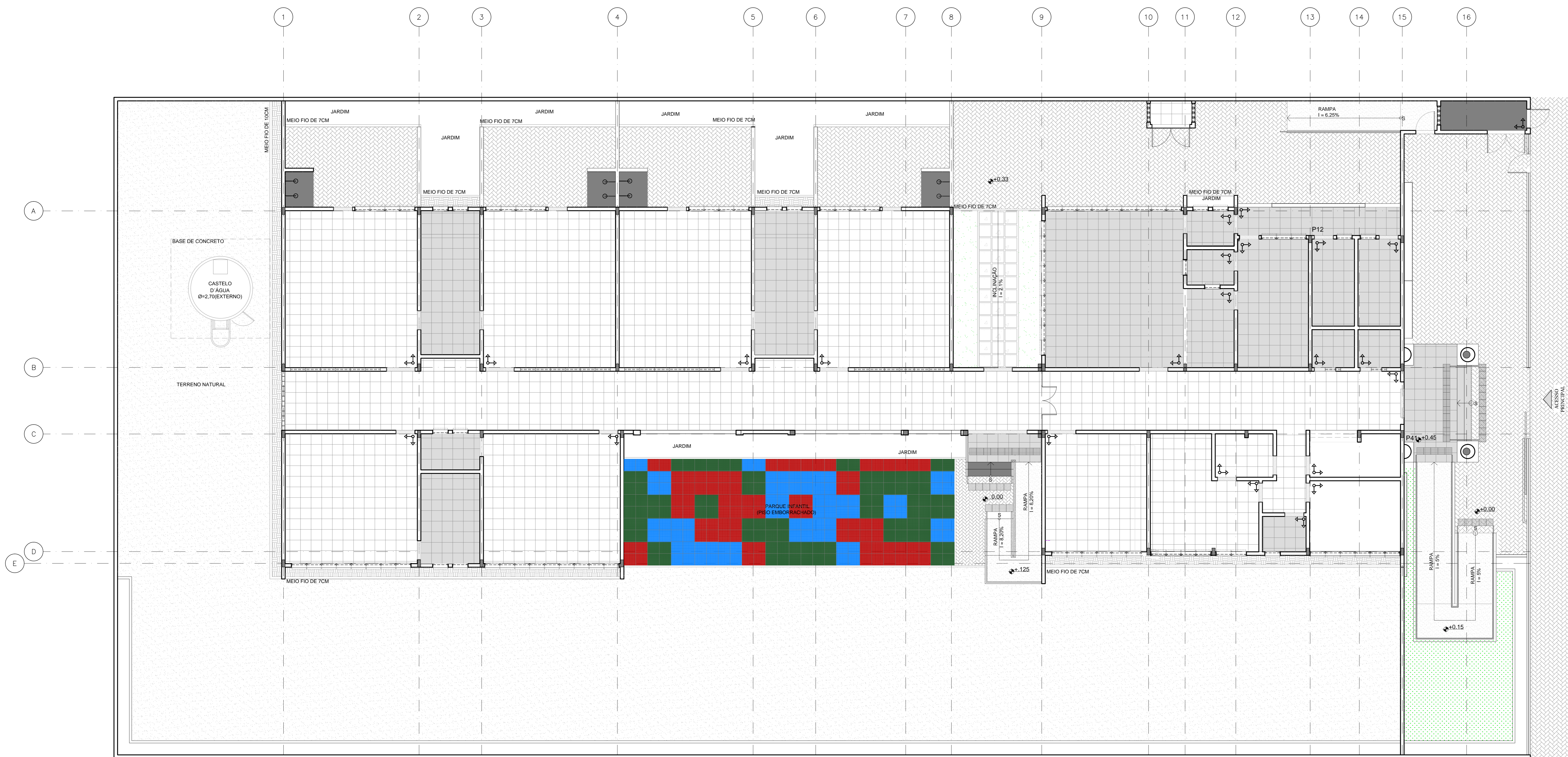

LEGENDA DE ESPECIFICAÇÕES PISO

	MARCO DE INÍCIO DA PAGINAÇÃO		INDICAÇÃO DE MUDANÇA DE NÍVEL
QUADRO DE ACABAMENTOS			
	PISO		
	1 - CERÂMICA BRANCA 40X40 CM, MODELO FORMA BRANCO AC, DA ELIANE OU EQUIVALENTE;		
	2 - PISO INTERTRAVADO DE CONCRETO - APLICAÇÃO TIPO ESPINHA DE PEIXE, INTER-RET. P100 RETS. COR. NATURAL OU EQUIVALENTE		
	2 A - PISO INTERTRAVADO DE CONCRETO - APLICAÇÃO TIPO TRAMA, INTER-RET. P100 RETS. COR. NATURAL OU EQUIVALENTE (APLICADO NAS CALÇADAS DE CONTOURNO)		
	3 - CIMENTADO RUSTICO		
	4 - CERÂMICA BRANCA 40X40 CM, ANTI-DERRAPANTE, DA ELIANE OU EQUIVALENTE		
	SOLEIRA DE GRANITO		
OBSERVAÇÃO: INSTALAR SOLEIRA DE GRANITO RAMPADA COM INCLINAÇÃO DE 50% NOS AMBIENTES QUE TIVEREM DESNÍVEL DE ATÉ 0,02CM.			

01 PLANTA LAYOUT

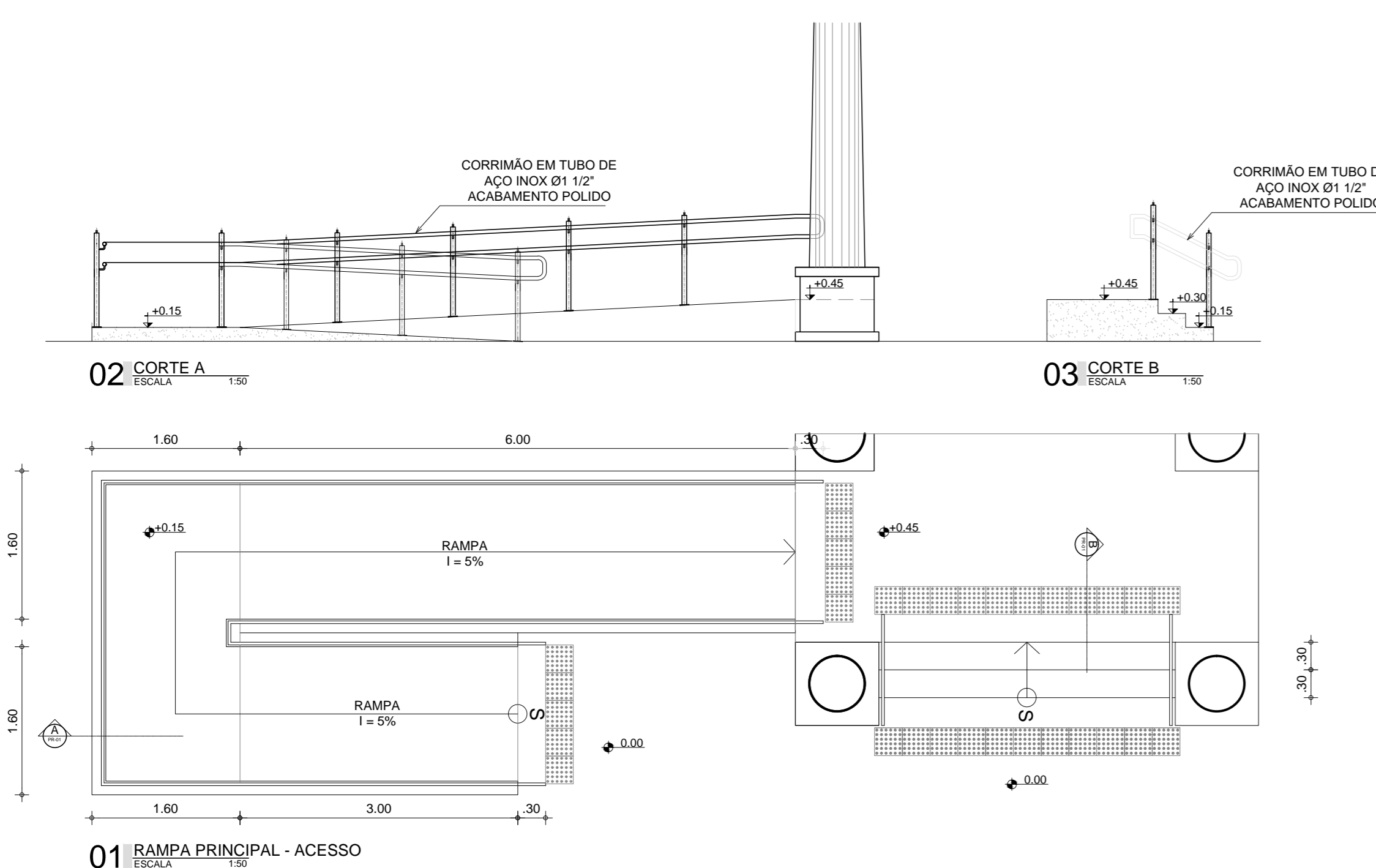

01 RAMPA PRINCIPAL - ACESSO

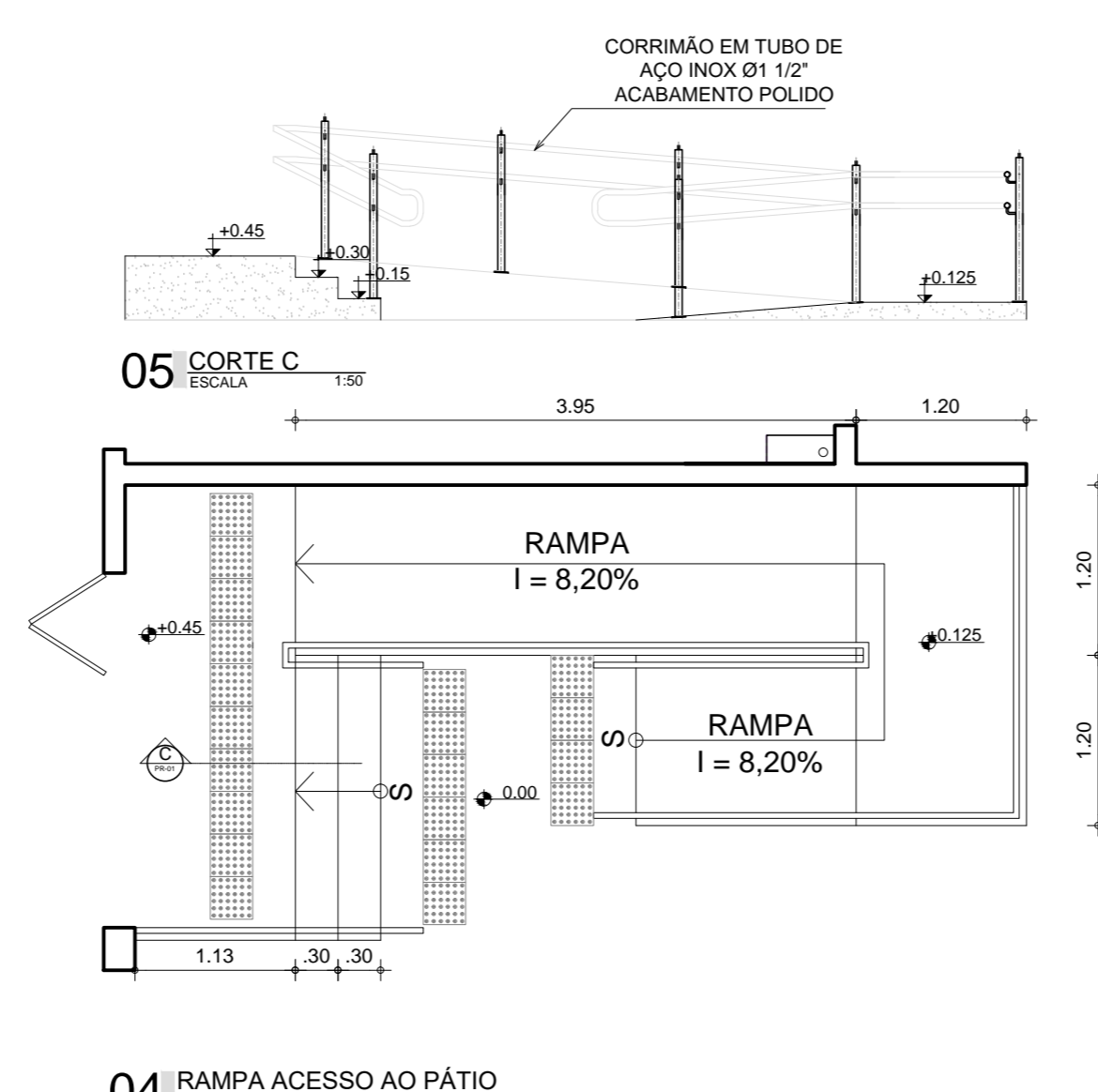

04 RAMPA ACESSO AO PÁTIO

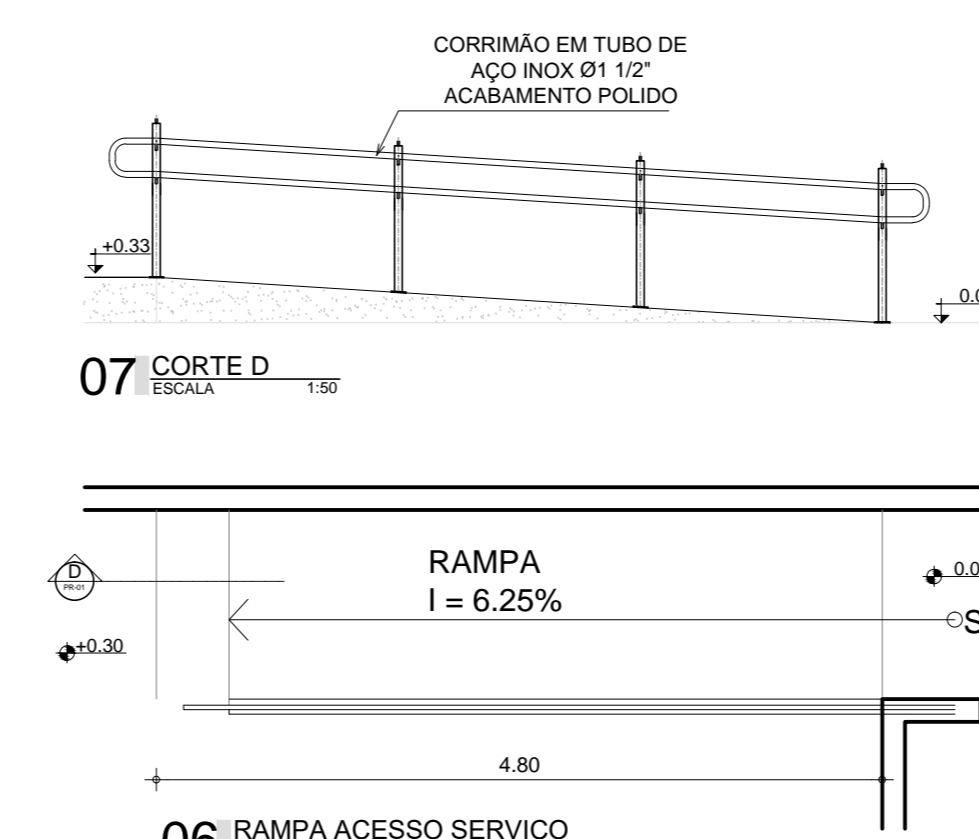

06 RAMPA ACESSO SERVIÇO

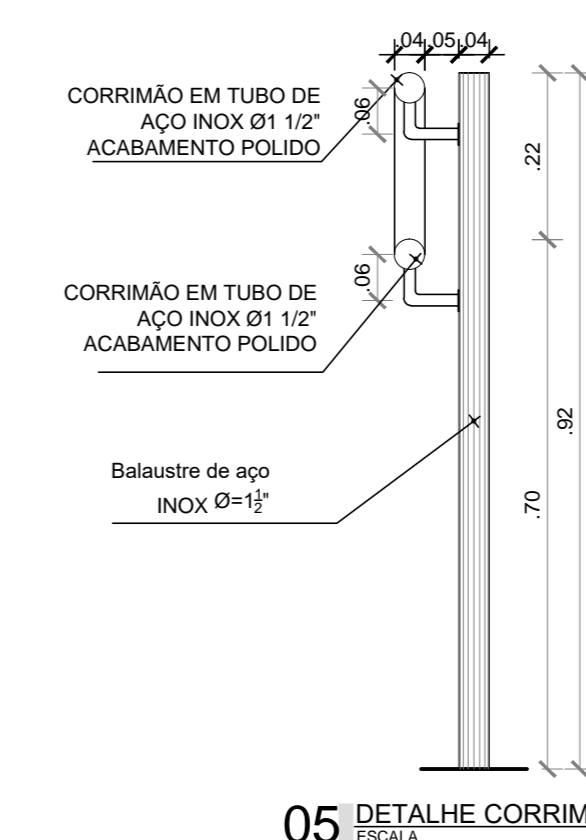

05 DETALHE CORRIMÃO

OR	ALTERAÇÃO DAS ÁREAS E MODIFICAÇÃO DE AMBIENTES	CELDO	FEVEREIRO/2023
RE	REVISÃO PAGINAÇÃO, PROSPAREDE E TIPO DE REVESTIMENTO	CELDO	ABRIL 2022
REVISÃO	ASSUNTO	DESENHO	DATA

PAGO	APROVO
	PROPRIETÁRIO
	PROJETO DE ARQUITETURA
	PROJETO DE CÁLCULO ESTRUTURAL
	CONSTRUÇÃO

CONSELHO PROFISSIONAL

SOP-CE
SUPERINTENDÊNCIA DE OBRAS PÚBLICAS

GOVERNO DO ESTADO DO CEARÁ
Secretaria das Cidades

SECRETARIA DAS CIDADES
SOP - SUPERINTENDÊNCIA DE OBRAS PÚBLICAS

PROJETO: **CENTRO DE EDUCAÇÃO INFANTIL - PADRÃO 04 SALAS**

INTERESSADO	ÁREA TÉCNICA
SOP - SECRETARIA DE PROTEÇÃO SOCIAL	ARQUITETURA
ENGENHEIRO	ETAPA:
	PROJETO EXECUTIVO
MUNICÍPIO:	CONTENIDO:
	PLANTA DE PAGINAÇÃO DE PISO
AUTOR: LEONARDO KORTWELLE COSTA	DETA LHE M ENTO RAMPAS E ESCADAS
TELEFONE:	DETA LHE M ENTO CORRIMÃO
AUTOR:	DETA LHE M ENTO
TELEFONE:	DETA LHE M ENTO

RESERVA DE PROPRIEDADE INTELECTUAL

DESENHO: _____ DATA: _____

REVISÃO: _____ DATA: _____

APROVADO POR: _____ DATA: _____